

VW Polo mod94 5dv - predné

- nosný držiak na slučke otočte a skráťte o 65 mm.
- použite redukciu H37.
- použite adaptér č. 1.
- elektromotor upevnite pomocou 2 nosných držiakov.
- použite priechodku č. 1 a kryt č. 3.

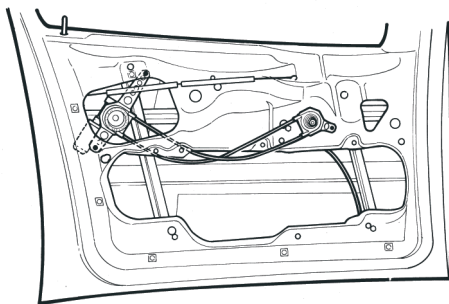

VW Polo mod94 5dv - zadné

- čap kľučky skráťte o 5 mm.
- nosný držiak na slučke otočte a skráťte o 25 mm.
- použite redukciu H37.
- použite adaptér č. 1.
- elektromotor otočte o 180° a upevnite pomocou 2 nosných držiakov (jeden skráťte o 25 mm)
- použite priechodku č. 1 a kryt č. 3.

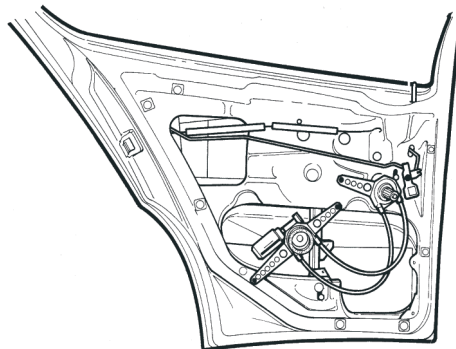

VW Transporter mod92

- nosný držiak na slučke skráťte o 25 mm a pridajte ešte jeden rovnakej dĺžky
- použite redukciu H25.
- použite adaptér č. 1.
- elektromotor upevnite pomocou 2 nosných držiakov.
- použite kryt č. 0.

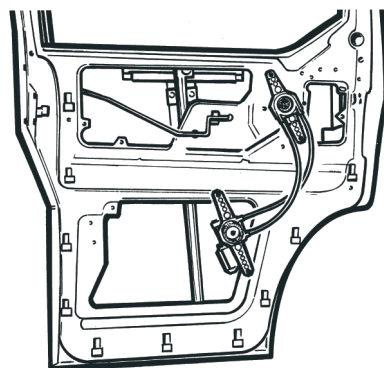

MONTÁŽNE SCHÉMY

TRACK KIT

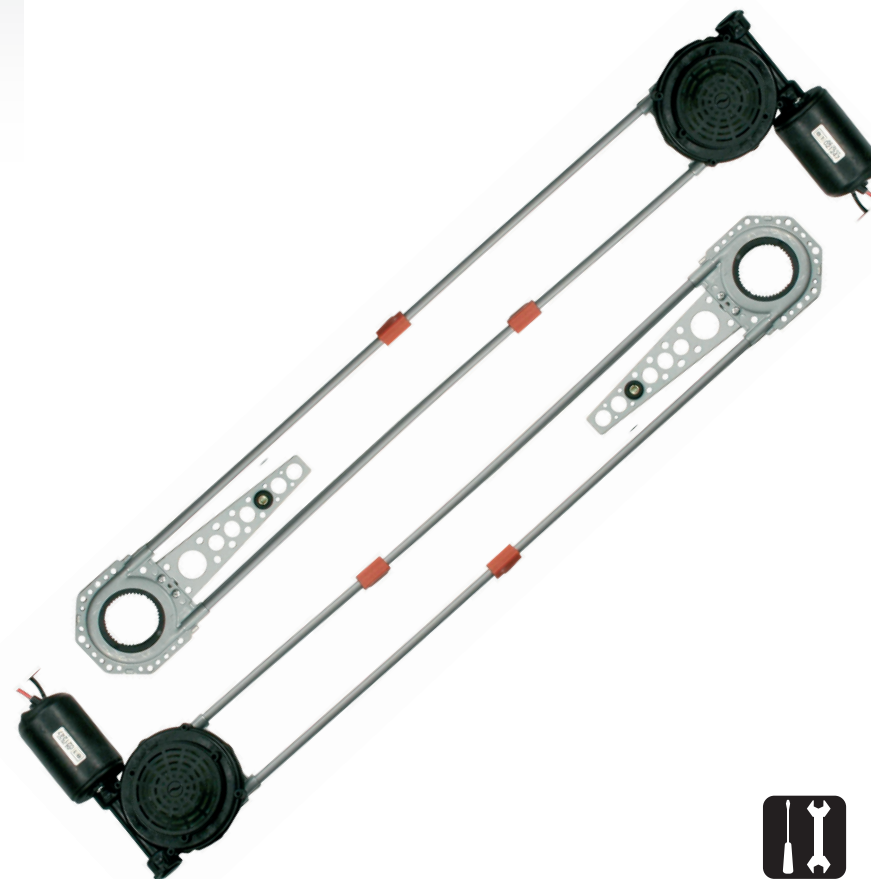

Elektrické ovládanie okien

Obsah

| | | | |
|------------------------------|----|---------------------------------|----|
| Audi A4 | 3 | Opel Astra 4dv. - zadné mod98 | 12 |
| Citroen Berlingo | 3 | Opel Vectra - zadné mod96 | 12 |
| Citroen Jumper | 3 | Peugeot Partner | 12 |
| Citroen Saxo | 4 | Peugeot 206 - zadné | 13 |
| Citroen Xsara 2dv. | 4 | Peugeot 306 5dv. - predné | 13 |
| Citroen Xsara 4dv. - predné | 4 | Peugeot 306 5dv. - zadné | 13 |
| Citroen Xsara 4dv. - zadné | 5 | Peugeot 406 - zadné | 14 |
| Fiat Brava - predné | 5 | Peugeot Boxer | 14 |
| Fiat Brava - zadné | 5 | Renault Clio 5dv. - predné | 14 |
| Fiat Bravo | 6 | Renault Clio 5dv. - zadné | 15 |
| Fiat Ducatao | 6 | Renault Kangoo | 15 |
| Fiat Punto 3dv. | 6 | Renault Megane - zadne | 15 |
| Fiat Punto 5dv. - predné | 7 | Seat Ibiza / Inca 5dv. - predné | 16 |
| Fiat Punto 5dv. - zadné | 7 | Seat Ibiza 5dv. - zadné | 16 |
| Fiat Scudo | 7 | Škoda Felicia - predné | 16 |
| Ford Fiesta 5dv. - predné | 8 | Škoda Felicia - zadné | 17 |
| Ford Mondeo - predné | 8 | Škoda Octavia - predné | 17 |
| Ford Mondeo - zadné | 8 | Škoda Octavia - zadné | 17 |
| Hyundai Accent 4dv. - predné | 9 | VW Golf III 2dv. | 18 |
| Hyundai Accent 4dv. - zadné | 9 | VW Golf III 5dv. - predné | 18 |
| Nissan Almera 4dv. | 9 | VW Golf III 5dv. - zadné | 18 |
| Nissan Primera 4dv. - predné | 10 | VW Golf IV 3dv. | 19 |
| Nissan Primera 4dv. - zadné | 10 | VW Golf IV 5dv. - predné | 19 |
| Opel Astra 2dv. | 10 | VW Polo 3dv. mod94 | 19 |
| Opel Astra 2dv mod98 | 11 | VW Polo 5dv. - predné mod94 | 20 |
| Opel Astra 4dv. - predné | 11 | VW Polo 5dv. - zadné mod94 | 20 |
| Opel Astra 4dv. - zadné | 11 | VW Transporter mod92 | 20 |

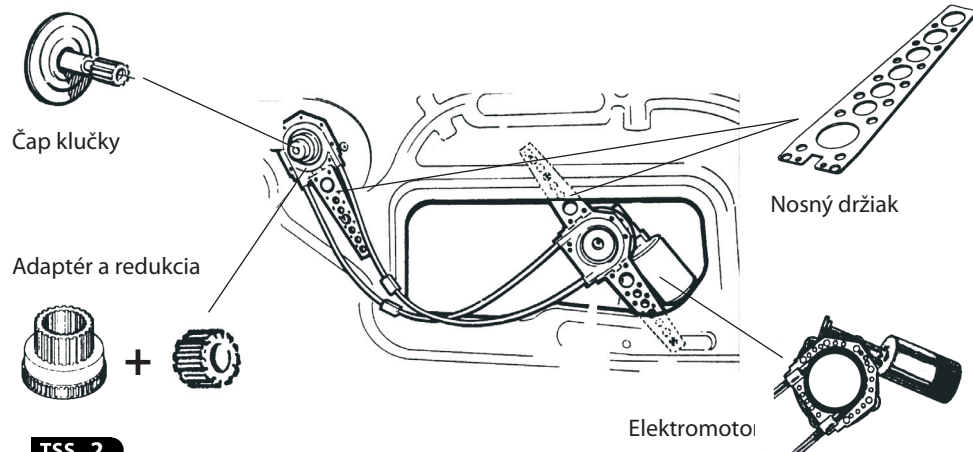

VW Golf IV 3dv.

- nosný držiak na slučke skráťte o 15 mm.
- použite redukciu H25.
- použite adaptér č. 1.
- elektromotor upevnite pomocou 3 nosných držiakov (2 z nich skráťte o 25 mm a o 55 mm).
- použite priechodku č. 1 a kryt č. 3.

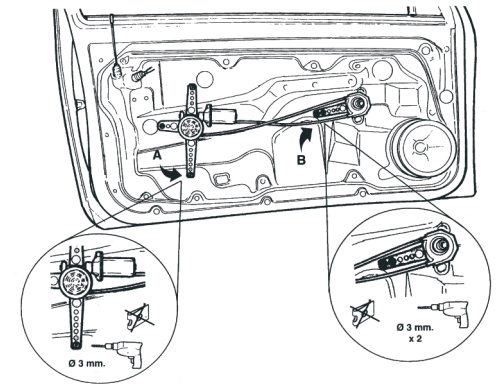

VW Golf IV 5dv. - predné

- nosný držiak na slučke skráťte o 25 mm.
- použite redukciu H25.
- použite adaptér č. 1.
- elektromotor otočte o 180° a upevnite pomocou 2 nosných držiakov.
- použite priechodku č. 1 a kryt č. 3.

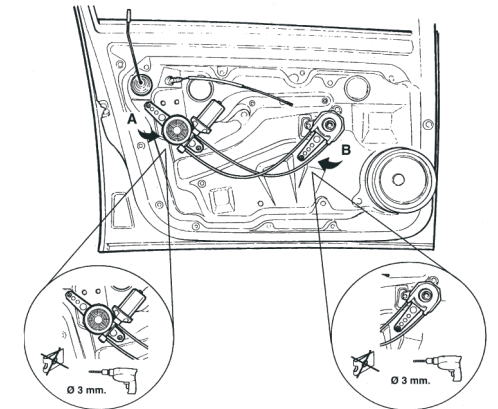

VW Polo mod94 3dv

- nosný držiak na slučke skráťte o 65 mm.
- použite redukciu H37.
- použite adaptér č. 1.
- elektromotor upevnite pomocou 2 nosných držiakov.
- použite priechodku č. 1 a kryt č. 3.

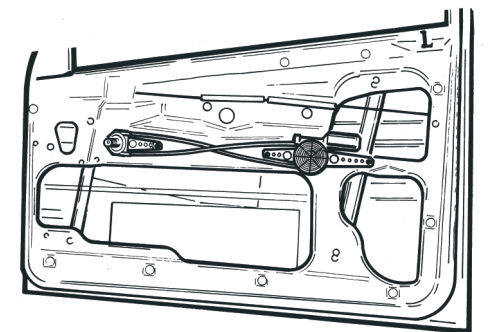

VW Golf III 2dv.

- nosný držiak na slučke skráťte o 25 mm.
- použite redukciu H15.
- použite adaptér č. 1.
- elektromotor otočte o 90° a upevnite pomocou 2 nosných držiakov.
- použite priechodku č. 1 a kryt č. 1.

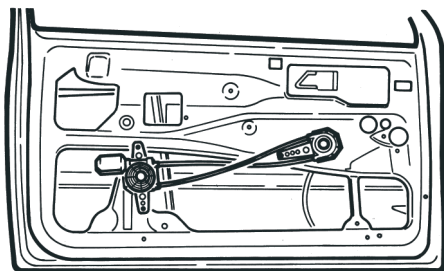

AUDI A4

- otočte nosný držiak na slučke (podľa obr.) a skráťte ho o 25 mm.
- použite redukciu H37.
- použite adaptér č. 3 a upevnite ho pomocou originálnej skrutky.
- elektromotor otočte o 90° a upevnite pomocou 2 nosných držiakov skrátených o 15mm.
- použite priechodku č. 1 a kryt č. 1.

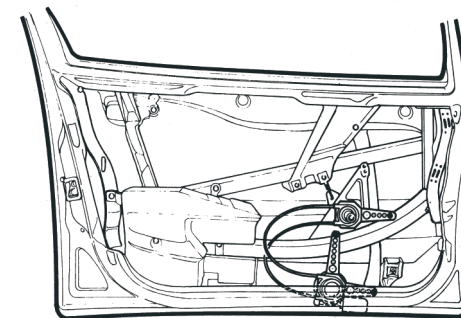

VW Golf III 4dv. - predné

- otočte nosný držiak na slučke a pridajte ešte jeden.
- použite redukciu H15.
- použite adaptér č. 1.
- elektromotor upevnite pomocou 2 nosných držiakov.
- použite priechodku č. 1 a kryt č. 1.

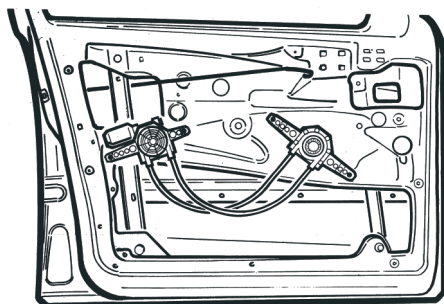

Citroen Berlingo

- skráťte čap klučky o 12mm.
- otočte nosný držiak na slučke (podľa obr.) a skráťte ho o 55 mm.
- použite redukciu H15.
- použite adaptér č. 2.
- elektromotor otočte o 90° a upevnite pomocou 2 nosných držiakov.
- použite priechodku č. 1 a kryt č. 2.

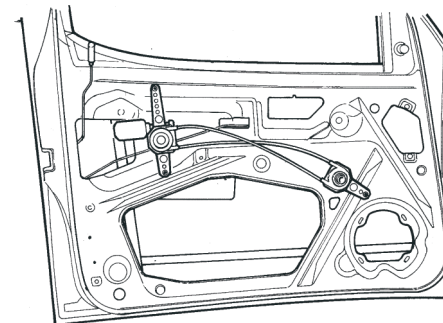

VW Golf III 4dv. - zadné

- Posuňte mechanizmus sťahovania okna smerom do dverí pomocou 10 mm podložky a 15 mm skrutky.
- otočte nosný držiak na slučke a a skráťte o 55 mm.
- použite redukciu H15.
- použite adaptér č. 1.
- elektromotor otočte o 90° a upevnite pomocou nosného držiaka, skráteného o 65 mm
- použite priechodku č. 1 a kryt č. 1.

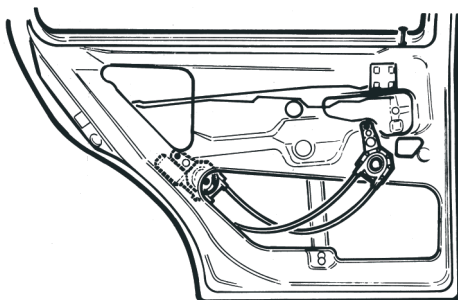

Citroen Jumper

- otočte nosný držiak na slučke (podľa obr.) a skráťte ho o 40 mm
- použite redukciu H25
- použite adaptér č. 1
- elektromotor otočte o 90° a upevnite pomocou 2 nosných držiakov skrátených o 25mm
- použite priechodku č. 1 a kryt č. 3

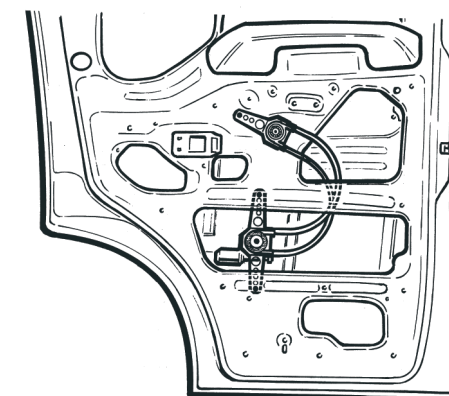

Citroen Saxo

- čap klučky skráťte o 12mm.
- otočte nosný držiak na slučke (podľa obr.)
- použite redukciu H15
- použite adaptér č. 2
- elektromotor otočte o 180° a upevnite pomocou 2 nosných držiakov, jeden skráťte o 55mm
- použite priechodku č. 1 a kryt č. 2

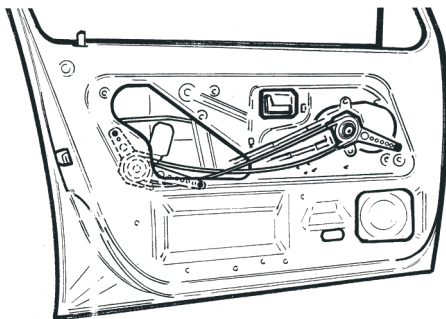

Citroen Xsara 2dv.

- skráťte čap klučky o 10mm.
- otočte nosný držiak na slučke
- použite redukciu H15
- použite adaptér č. 2
- elektromotor upevnite pomocou 2 nosných držiakov
- použite priechodku č. 1 a kryt č. 2

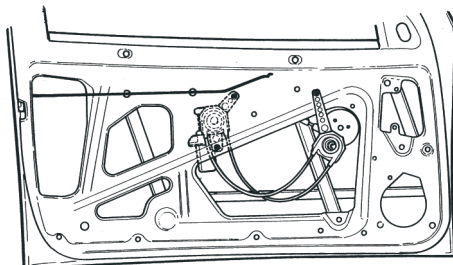

Citroen Xsara 4dv. - predné

- skráťte čap klučky o 10mm.
- otočte nosný držiak na slučke
- použite redukciu H15
- použite adaptér č. 2
- elektromotor upevnite pomocou 2 nosných držiakov, jeden skráťte o 25mm
- použite priechodku č. 1 a kryt č. 2

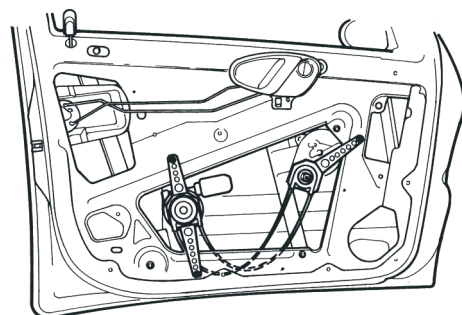

Škoda Felicia - zadné

- nosný držiak na slučke skráťte o 25 mm.
- použite redukciu H15.
- použite adaptér č. 3.
- elektromotor upevnite pomocou 2 nosných držiakov, skrátených o 55 mm.
- použite priechodku č. 1 a kryt č. 1.

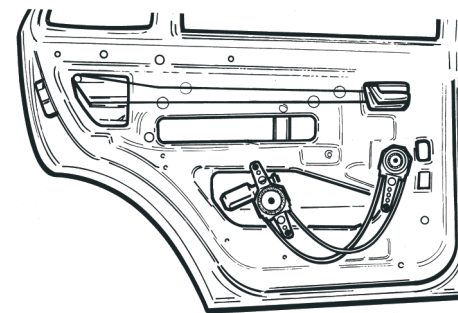

Škoda Octavia - predné

- skráťte čap klučky o 12 mm.
- použite redukciu H25.
- použite adaptér č. 1.
- elektromotor otočte o 180° a upevnite pomocou 2 nosných držiakov.
- použite priechodku č. 1 a kryt č. 2.

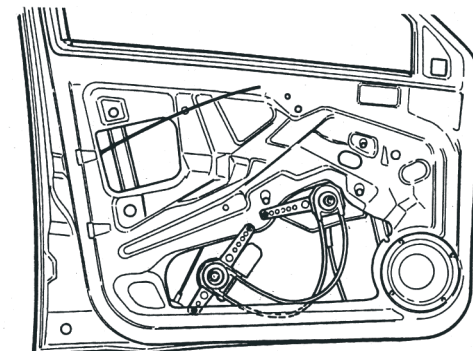

Škoda Octavia - zadné

- nosný držiak na slučke otočte a skráťte o 25 mm.
- použite redukciu H37.
- použite adaptér č. 1.
- elektromotor otočte o 90° a upevnite pomocou 2 nosných držiakov.
- použite priechodku č. 1 a kryt č. 4.

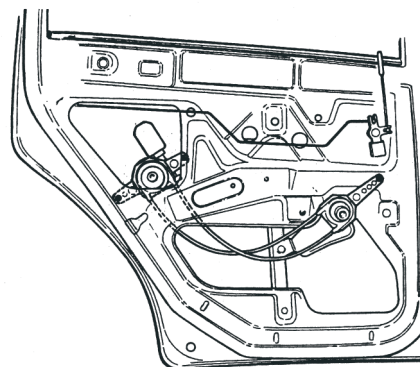

Seat Ibiza / Inca 4dv. - predné

- nosný držiak na slučke otočte a skráťte o 25 mm.
- použite redukciu H37.
- použite adaptér č. 1.
- elektromotor otočte o 180° a upevnite pomocou 2 nosných držiakov, skráteneých o 15 mm.
- použite priechodku č. 1 a kryt č. 4.

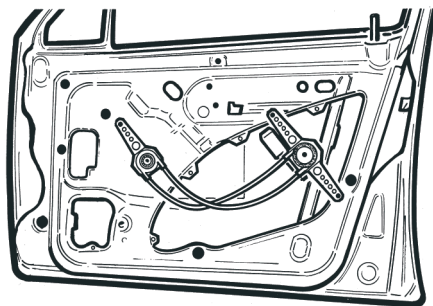

Citroen Xsara 4dv. - zadné

- skráťte čap klučky o 10mm.
- skráťte nosný držiak na slučke o 55 mm.
- použite redukciu H15.
- použite adaptér č. 2.
- elektromotor upevnite pomocou 2 nosných držiakov.
- použite priechodku č. 1 a kryt č. 2

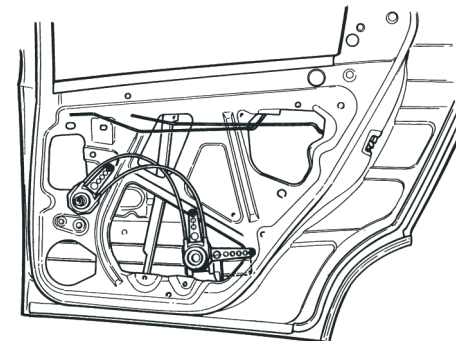

Seat Ibiza 4dv. - zadné

- mechanizmus sťahovania okna posuňte smerom do dverí pomocou 10 mm podložiek.
- nosný držiak na slučke skráťte o 55 mm.
- použite redukciu H25.
- použite adaptér č. 2.
- elektromotor upevnite pomocou 2 nosných držiakov, skráteneých o 25 mm.
- použite priechodku č. 2 a kryt č. 1.

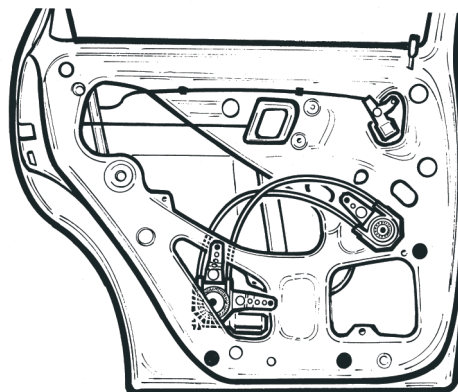

Fiat Brava - predné

- otočte nosný držiak na slučke a skráťte ho o 25 mm.
- použite redukciu H25.
- použite adaptér č. 1.
- elektromotor otočte o 180° a upevnite pomocou 2 nosných držiakov.
- použite priechodku č. 1 a kryt č. 3.

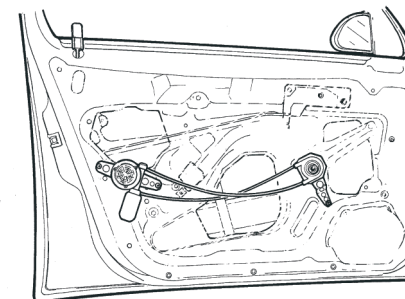

Škoda Felicia - predné

- nosný držiak na slučke otočte a skráťte o 65 mm.
- použite redukciu H15.
- použite adaptér č. 3.
- elektromotor upevnite pomocou 2 nosných držiakov, jeden skráťte o 55mm.
- použite priechodku č. 1 a kryt č. 1.

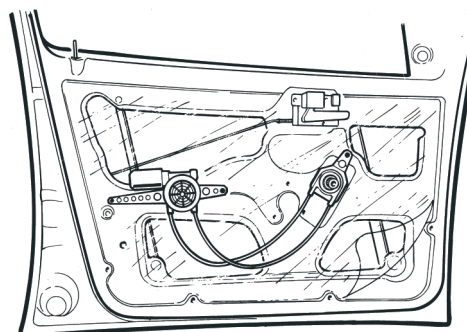

Fiat Brava - zadné

- otočte nosný držiak na slučke a skráťte ho o 25 mm.
- použite redukciu H15.
- použite adaptér č. 1.
- elektromotor otočte o 90° a upevnite pomocou 2 nosných držiakov.
- použite priechodku č. 1 a kryt č. 1.

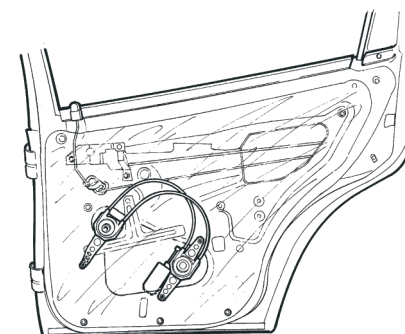

Fiat Bravo

- skráťte nosný držiak na slučke o 40 mm.
- použite redukciu H37.
- použite adaptér č. 1.
- elektromotor upevnite pomocou 2 nosných držiakov, skráteneých o 40mm
- použite priechodku č. 1 a kryt č. 3

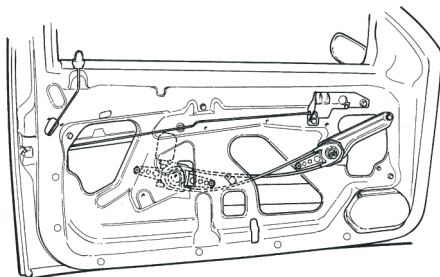

Renault Clio 4dv. - zadné

- skráťte čap klučky o 12 mm.
- nosný držiak na slučke skráťte o 55 mm.
- použite redukciu H15.
- použite adaptér č. 2.
- elektromotor otočte o 90° a upevnite pomocou 2 nosných držiakov.
- použite priechodku č. 1 a kryt č. 1.

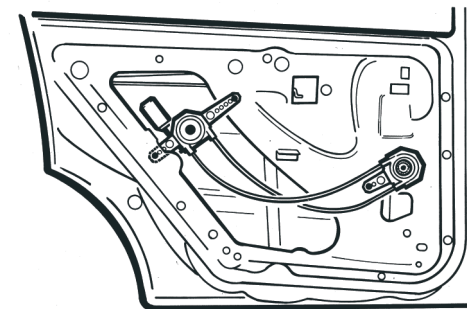

Fiat Ducato

- otočte nosný držiak na slučke a skráťte ho o 40 mm.
- použite redukciu H25.
- použite adaptér č. 1.
- elektromotor upevnite pomocou 2 nosných držiakov, skráteneých o 25mm
- použite priechodku č. 1 a kryt č. 3.

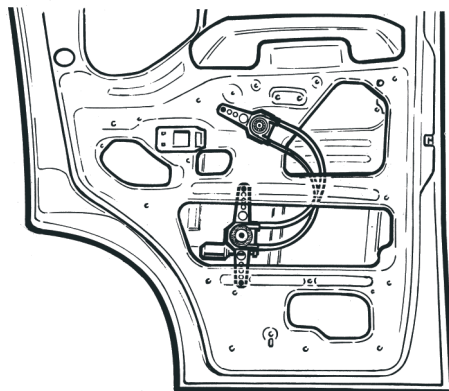

Renault Kangoo

- skráťte čap klučky o 12 mm.
- nosný držiak na slučke skráťte o 65 mm a pridajte ešte jeden držiak.
- použite redukciu H25.
- použite adaptér č. 2.
- elektromotor otočte o 90° a upevnite pomocou 2 nosných držiakov, skráteneých o 25 mm.
- použite priechodku č. 1 a kryt č. 2.

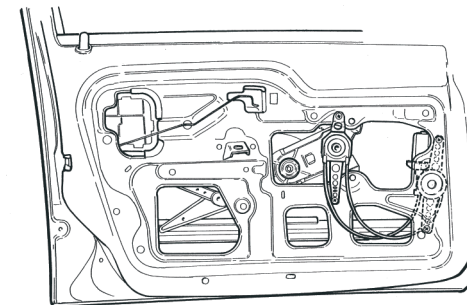

Fiat Punto 2dv.

- použite redukciu H37.
- použite adaptér č. 1.
- elektromotor otočte o 90° a upevnite pomocou 2 nosných držiakov.
- použite priechodku č. 1 a kryt č. 2.

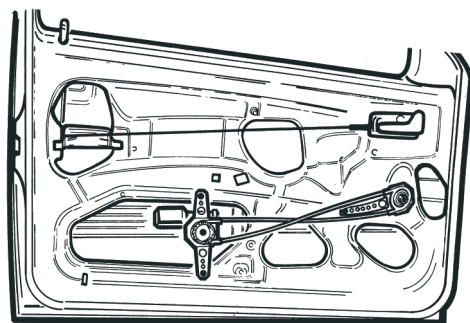

Renault Megane - zadné

- skráťte čap klučky o 12 mm.
- nosný držiak na slučke skráťte o 25 mm a pridajte ešte jeden držiak.
- použite redukciu H25.
- použite adaptér č. 2.
- elektromotor otočte o 90° a upevnite pomocou 2 nosných držiakov, jeden skráťte o 25mm
- použite priechodku č. 1 a kryt č. 3.

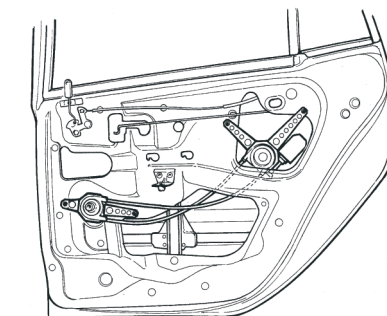

Peugeot 406 - zadné

- skráťte čap klučky o 10 mm.
- nosný držiak na slučke otočte a skráťte o 25 mm.
- použite redukciu H15.
- použite adaptér č. 2.
- elektromotor otočte o 90° a upevnite pomocou plastovej viazacej pásky
- použite priechodku č. 2 a kryt č. 2.

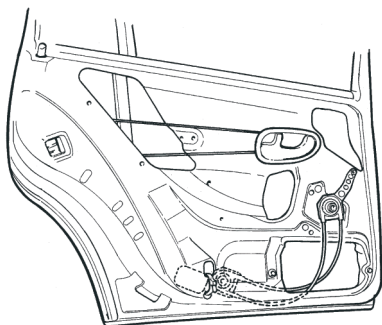

Fiat Punto 4dv. - predné

- nosný držiak na slučke skráťte o 55 mm.
- použite redukciu H37, skrátenú o 16mm.
- použite adaptér č. 1.
- elektromotor upevnite pomocou 2 nosných držiakov
- použite priechodku č. 1 a kryt č. 2

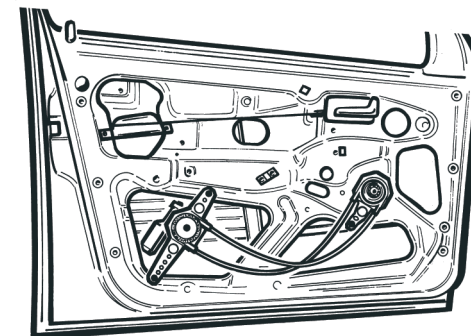

Peugeot Boxer

- nosný držiak na slučke otočte a skráťte o 40 mm.
- použite redukciu H25.
- použite adaptér č. 1.
- elektromotor upevnite pomocou 2 nosných držiakov, skrátených o 25 mm.
- použite priechodku č. 1 a kryt č. 3.

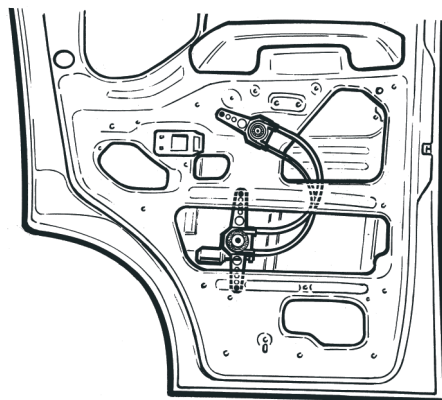

Fiat Punto 4dv. - zadné

- nosný držiak na slučke skráťte o 40 mm.
- použite redukciu H37, skrátenú o 16mm
- použite adaptér č. 1.
- elektromotor otočte o 90° a upevnite pomocou 2 nosných držiakov.
- použite priechodku č. 1 a kryt č. 2.

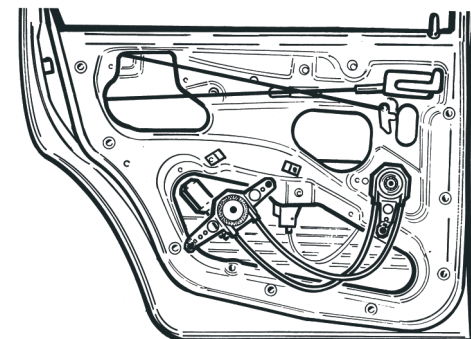

Renault Clio 4dv. - predné

- skráťte čap klučky o 12 mm.
- nosný držiak na slučke skráťte o 55 mm.
- použite redukciu H15.
- použite adaptér č. 2.
- elektromotor otočte o 90° a upevnite pomocou 2 nosných držiakov
- použite priechodku č. 1 a kryt č. 1.

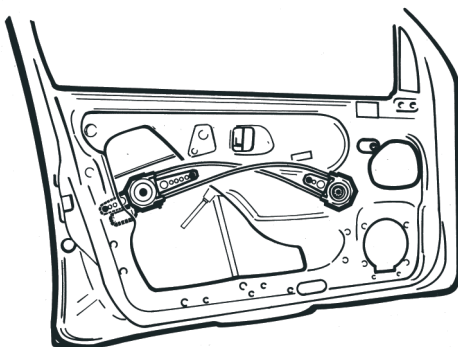

Fiat Scudo

- skráťte čap klučky o 12 mm.
- otočte nosný držiak na slučke.
- použite redukciu H15.
- použite adaptér č. 2.
- elektromotor upevnite pomocou 2 nosných držiakov.
- použite priechodku č. 1 a kryt č. 1.

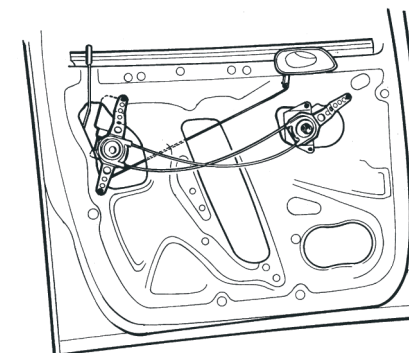

Ford Fiesta 4dv. - predné

- nosný držiak na slučke skráťte o 25 mm.
- použite redukciu H25.
- použite adaptér č. 1.
- elektromotor upevnite pomocou 2 nosných držiakov, jeden skráťte o 55mm
- použite priechodku č. 1 a kryt č. 1

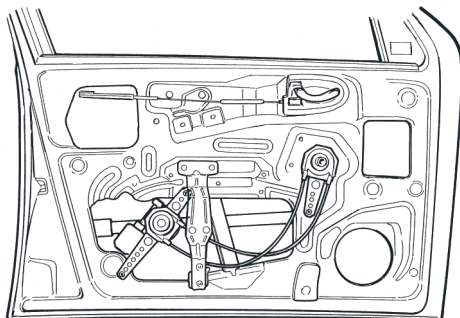

Peugeot 206 - zadné

- skráťte čap kľučky o 10 mm.
- nosný držiak na slučke skráťte o 55 mm.
- použite redukciu H37.
- použite adaptér č. 2.
- elektromotor upevnite pomocou 2 nosných držiakov.
- použite priechodku č. 1 a kryt č. 2.

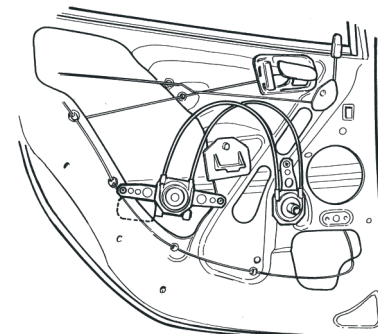

Ford Mondeo - predné

- mechanizmus sťahovania okna posuňte smerom do dverí pomocou 15 mm podložiek.
- nosný držiak na slučke skráťte o 40 mm.
- použite redukciu H25.
- použite adaptér č. 1.
- elektromotor otočte o 180° a upevnite pomocou 2 nosných držiakov.
- použite priechodku č. 1 a kryt č. 1

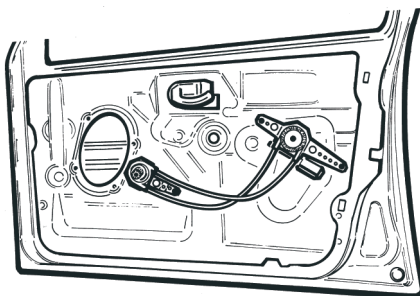

Peugeot 306 4dv. - predné

- skráťte čap kľučky o 10 mm.
- nosný držiak na slučke otočte a skráťte o 25 mm.
- použite redukciu H15.
- použite adaptér č. 2.
- elektromotor otočte o 90° a upevnite pomocou 2 nosných držiakov, skráteneých o 65 mm.
- použite priechodku č. 1 a kryt č. 1.

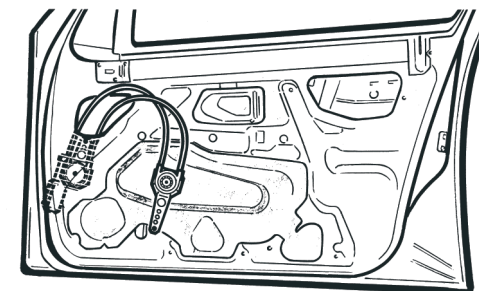

Ford Mondeo - zadné

- mechanizmus sťahovania okna posuňte smerom do dverí pomocou 10 mm podložiek.
- nosný držiak na slučke otočte skráťte o 25 mm.
- použite redukciu H37.
- použite adaptér č. 1.
- elektromotor otočte o 90° a upevnite pomocou 2 nosných držiakov.
- použite priechodku č. 1 a kryt č. 1

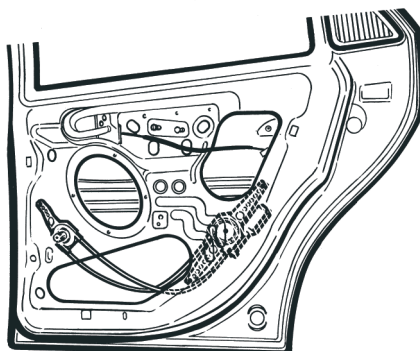

Peugeot 306 4dv. - zadné

- skráťte čap kľučky o 10 mm.
- nosný držiak na slučke otočte a skráťte o 25 mm.
- použite redukciu H15.
- použite adaptér č. 2.
- elektromotor upevnite pomocou 2 nosných držiakov, jeden skráťte o 65mm
- použite priechodku č. 1 a kryt č. 1.

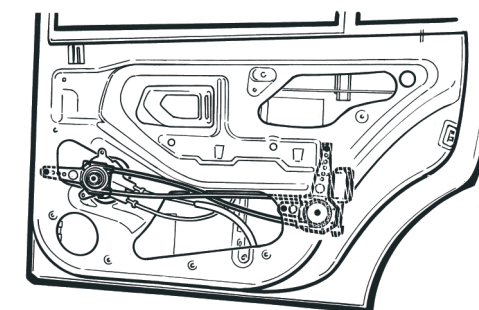

Opel Astra 4dv. - zadné mod98

- nosný držiak na slučke skráťte o 40 mm a pridajte ešte jeden držiak
- použite redukciu H15.
- použite adaptér č. 7.
- elektromotor otočte o 90° a upevnite pomocou 2 nosných držiakov.
- použite priechodku č. 1 a kryt č. 2.

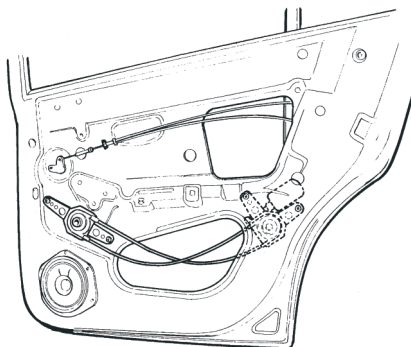

Hyundai Accent 4dv. - predné

- nosný držiak na slučke otočte a skráťte o 40 mm.
- použite redukciu H15.
- použite adaptér č. 8.
- elektromotor otočte o 180° a upevnite pomocou 3 nosných držiakov.
- použite priechodku č. 1 a kryt č. 1

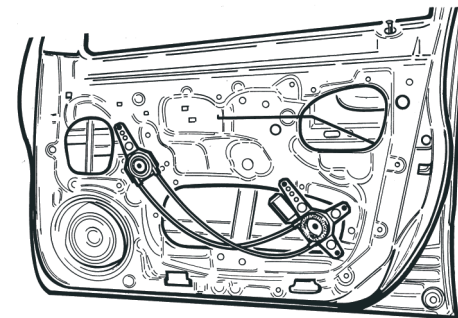

Opel Vectra - zadné mod96

- nosný držiak na slučke skráťte o 40 mm a pridajte ešte jeden držiak
- použite redukciu H15.
- použite adaptér č. 7.
- elektromotor otočte o 90° a upevnite pomocou 2 nosných držiakov.
- použite priechodku č. 1 a kryt č. 2.

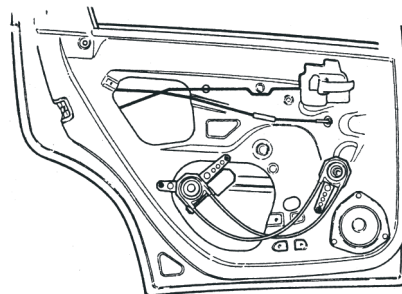

Hyundai Accent 4dv. - zadné

- nosný držiak na slučke otočte a skráťte o 40 mm.
- použite redukciu H15.
- použite adaptér č. 8.
- elektromotor otočte o 180° a upevnite pomocou 3 nosných držiakov.
- použite priechodku č. 1 a kryt č. 1.

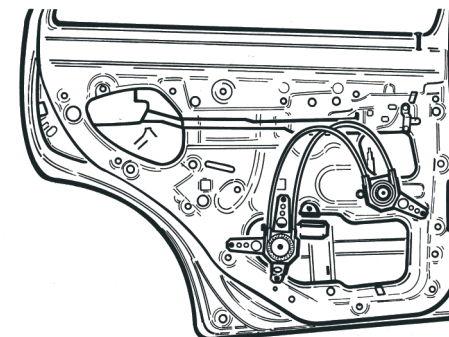

Peugeot Partner

- nosný držiak na slučke skráťte o 25 mm
- použite redukciu H15.
- použite adaptér č. 7.
- elektromotor otočte o 180° a upevnite pomocou 2 nosných držiakov.
- použite priechodku č. 1 a kryt č. 1.

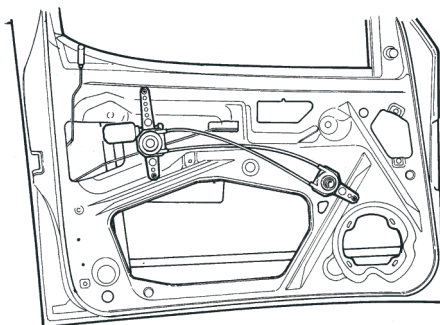

Nissan Almera 4dv.

- otočte nosný držiak na slučke.
- použite redukciu H25.
- použite adaptér č. 1.
- elektromotor upevnite pomocou 3 nosných držiakov.
- použite priechodku č. 1 a kryt č. 3.

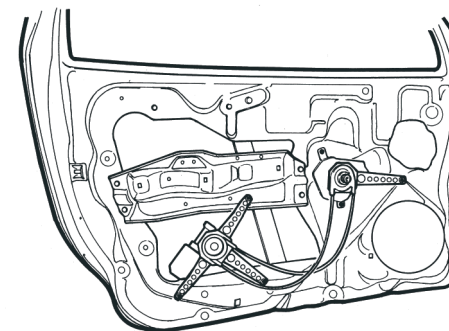

Nissan Primera 4dv. - predné

- nosný držiak na slučke otočte a skráťte o 40 mm.
- použite redukciu H15.
- použite adaptér č. 1.
- elektromotor otočte o 180° a upevnite pomocou 2 nosných držiakov.
- použite priechodku č. 1 a kryt č. 2.

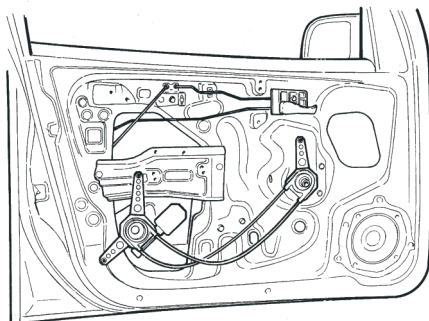

Opel Astra 2dv. mod98

- nosný držiak na slučke skráťte o 55 mm.
- použite redukciu H15.
- použite adaptér č. 7.
- elektromotor otočte o 90° a upevnite pomocou 3 nosných držiakov.
- použite priechodku č. 1 a kryt č. 2.

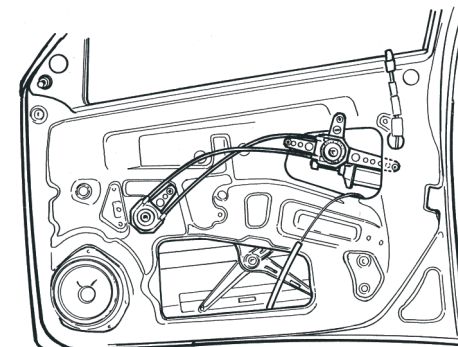

Nissan Primera 4dv. - zadné

- nosný držiak na slučke otočte a skráťte o 40 mm.
- použite redukciu H15.
- použite adaptér č. 3.
- elektromotor a upevnite pomocou 2 nosných držiakov, jeden skráťte o 55mm
- použite priechodku č. 1 a kryt č. 2.

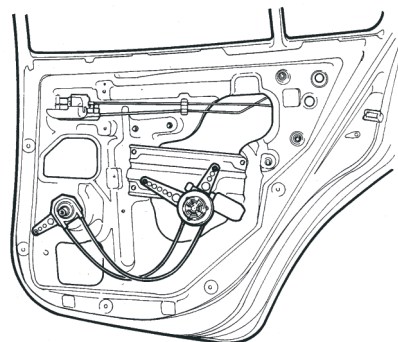

Opel Astra 4dv. - predné

- nosný držiak na slučke otočte a skráťte o 40 mm.
- použite redukciu H25.
- použite adaptér č. 7.
- elektromotor otočte o 90° a upevnite pomocou 2 nosných držiakov.
- použite priechodku č. 1 a kryt č. 1.

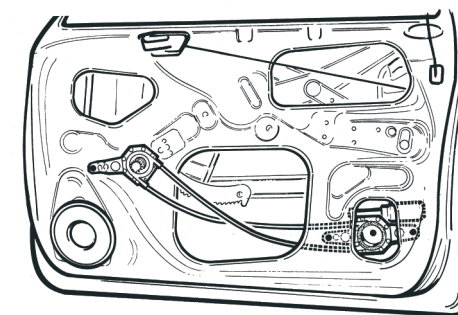

Opel Astra 2dv.

- použite redukciu H15.
- použite adaptér č. 7.
- elektromotor upevnite pomocou 2 nosných držiakov.
- použite priechodku č. 1 a kryt č. 1.

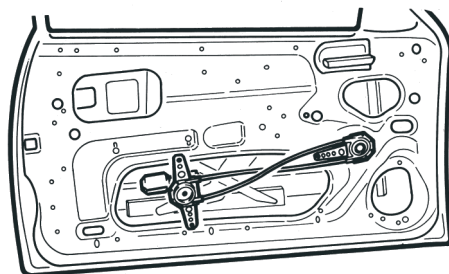

Opel Astra 4dv. - zadné

- nosný držiak na slučke otočte a skráťte o 65 mm.
- použite redukciu H15.
- použite adaptér č. 7.
- elektromotor upevnite pomocou 2 nosných držiakov, jeden skráťte o 65mm
- použite priechodku č. 1 a kryt č. 1.

